

名機は、進化する。

# EVOLVE

Soil Mixing/Steel Pipe Pile

## DHJ08-7M

地盤改良・鋼管杭 兼用機



# NIPPON SHARYO

		標準仕様	高トルク仕様(OP)	高回転仕様(OP)
フロント装置	リーダ型式		M02CS	
	オーガ型式	MA-22SII-22	MA-28S-24	MA-22SII-16
	オーガ回転トルク	kN・m 7.1~21.3	8.0~23.9	5.2~15.7
		tf・m 0.7~2.2	0.8~2.4	0.5~1.6
	オーガ回転数 ※1	min <sup>-1</sup> 21.1~63.1	18.8~56.3	28.7~85.8
	オーガ押込/引抜き(チェーン張力) ※2	kN 46.1	4.7	
		tf 5300		
	オーガ昇降ストローク	mm 1000		
	リーダスライドストローク	mm 1000		
	昇降速度 ※3	m/min 0.5~11.9		
本体関係	ウインチ吊り能力	kN 9.8		
		tf 1.0		
	ワイヤロープ		IWRC6×Fi(29)0/0 B種 φ10mm×20m	
	回転速度	min <sup>-1</sup> 8.8		
	走行速度 ※1	km/h 2.6		
	登坂能力(本体のみ)	% 40		
	エンジン		ヤンマー 4TNV98C-PKHV (オフロード法2014年(排ガス4次)規制適合)	
	エンジン定格出力	kW 47.6		
		min <sup>-1</sup> 2400		
		PS 64.7		
r.p.m 2400				
燃料タンク容量	L 95			
全装備質量 ※4	t 10.4			
輸送時質量 ※5	t 10.0			
平均接地圧(全装備質量時)	kPa 66.4			
	kgf/cm <sup>2</sup> 0.68			

※1 数値は負荷により変化します。 ※2 押込/引抜きはチェーンドライブ計算値です。(押込力は施工状況にもよりますが、本体が浮くまでの荷重(約45kN程度)となります。)

※3 実際の昇降力は油圧回路の圧力損失やガイドギブの摺動抵抗により低減し、さらにフロント装置の質量を考慮する必要があります。

※4 φ800ヘッド:0.19t、ロアロッド5m:0.3t、アッパロッド3m:0.19t、ゴムパッド:0.18tを含む ※5 φ800ヘッド:0.19t、アッパロッド3m:0.19tを除く

標準装備品	□本体関係	□安全装置
	カウンタウェイト	OKディスプレイ
	フロントジャッキ(ジャバラ付)	ゲートロックレバー
	アウトリガジャッキ(ジャバラ付)	輸送時キャブ干涉防止 <b>NEW</b>
	ゴムパッド	
	アンダーカバー	□フロント装置
	前照灯(2か所)	5.6m標準リーダ
	後照灯(1か所)	サブリーダ仕様(ストローク1.0m)
	バックミラー(運転席・左)	トップシープ
	ワイパ(フロント上部)	ウインチ(ワイヤロープ φ10X20m、フック付)
	ウインドウウォッシャー	オーガ(標準トルク仕様21.3kN・m)
	エアコン <b>NEW</b>	チャック
	室内灯	オーガ回転検出
	時計付AM/FMラジオ	油圧式ロアガイド(ボルト固定式)
	電源ソケット12V/120W	施工管理装置(セコママスターIII) <b>NEW</b>
	ラバーマット	電磁流量計
	工具箱	グラウトホース(標準サイズ)
	付属工具	ホースハンガ
	本体丸吊りピース	ストップスイベル

オプション装備品	□本体関係	□フロント装置
	旋回任意ロック	オーガ(高トルク仕様23.9kN・m)
	折り曲げ式フロントジャッキ(運転席側)	オーガ(高回転仕様85.8min <sup>-1</sup> )
	ジャッキプレート(4枚)	オーガフリー機構
	マイク&スピーカ	ブレーキバルブ
	Wi-Fiモジュール	ホースカバー(油圧ホース/グラウトホース)
	タブレット式外部表示ディスプレイ	鋼管用ロアガイド(φ267.4ベース)
	キャブフィルム	鋼管用ロアガイドカラー(各種)
		地盤改良用ロッド

## Dimensions

### 輸送状態図・外形図

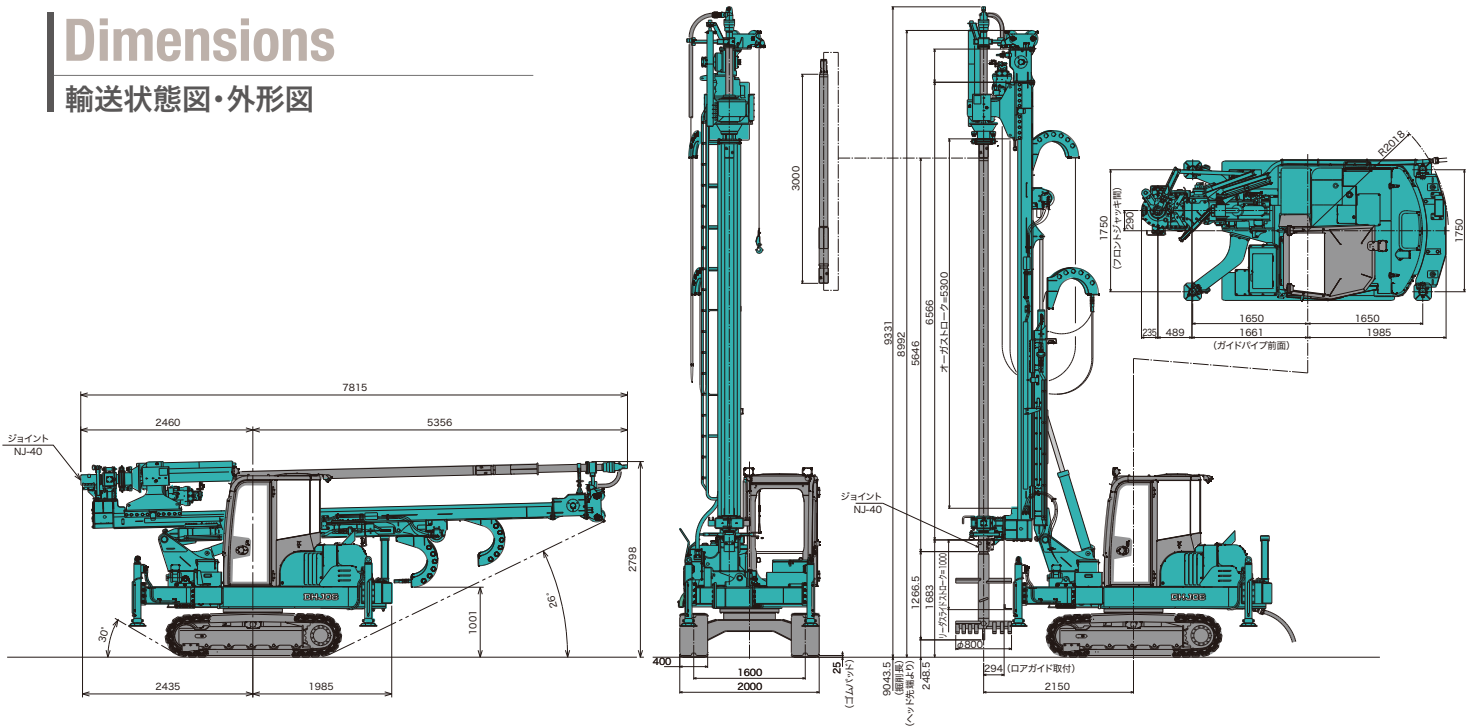

**日本車輛製造株式会社**  
<http://www.n-sharyo.co.jp/>

■機電本部 / 鳴海製作所 / 営業総括部  
 〒458-8502 名古屋市長鳴海町宇柳長80番地 TEL(052)623-3312 FAX(052)623-4349

●本カタログに掲載の仕様は予告なく変更することがありますのでご了承ください。●本機の取り扱いに際しましては取扱説明書の注意事項を必ずお守りください。  
 ●お客様による本機の改造、他機器・機材の付加については保証範囲外となりますので、必ず弊社にご相談ください。

■お取り扱い店

CAT.No.174B (このカタログの内容は2022年12月現在のものです)